

Denna handling får inte kopieras utan vårt skriftliga medgivande och dess innehåll får inte yppas för tredje man och inte heller användas för något obehörigt ändamål.

Elslutblecket monterats centrerat med evolution låshuset

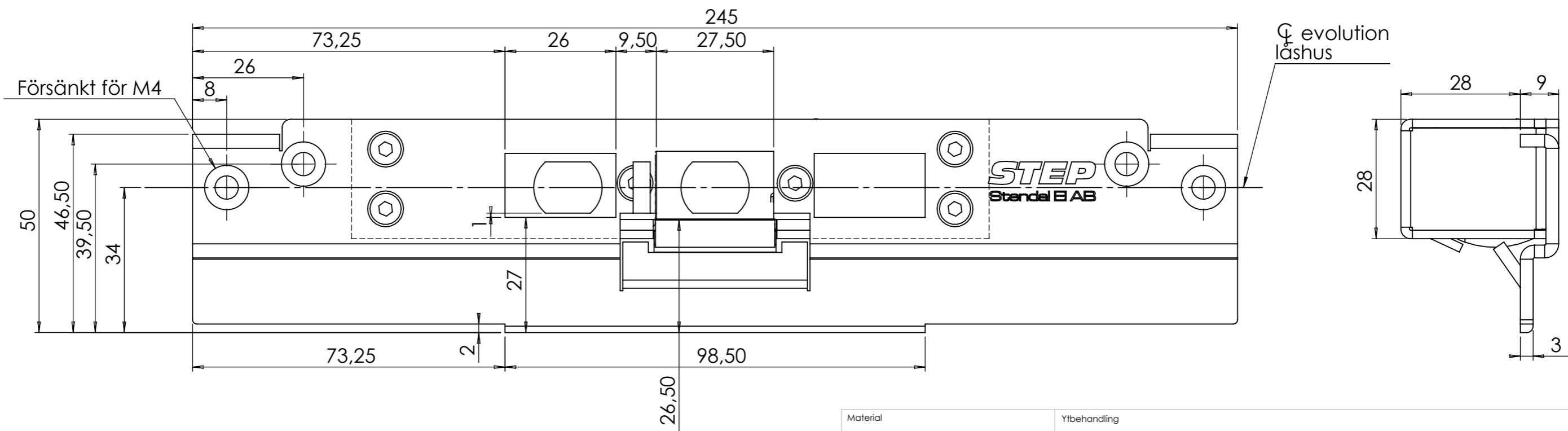
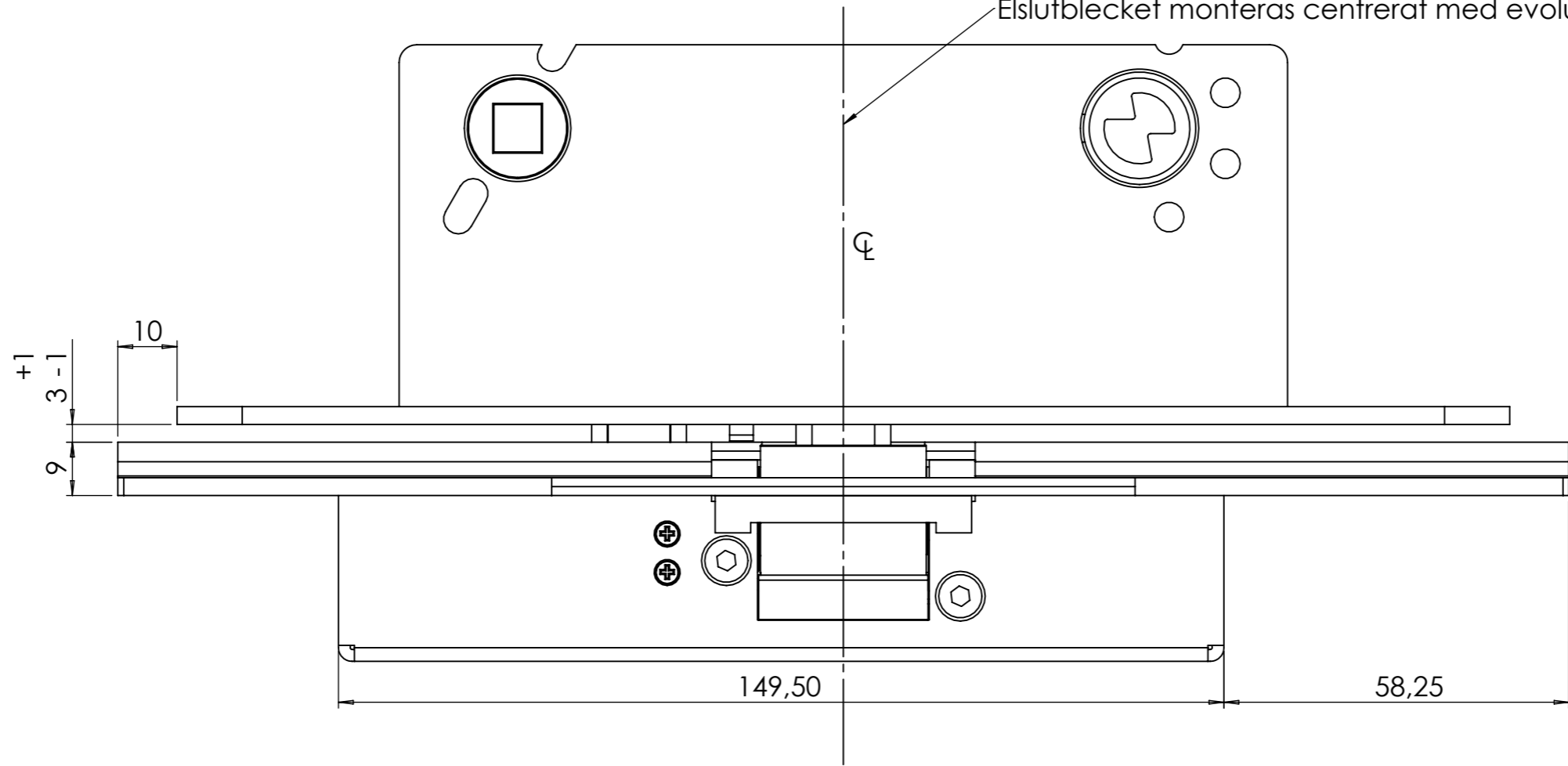

Material		Ytbehandling			
Konstruerad av Fredrik Stendal	Granskad av	Godkänd av - datum den 23 januari 2009 16:59:57	Generell tolerans SS-ISO 2768-1 m	Vyplacering	Skala 1:1
Ägare		Titel/Benämning Stolpe ST6516 för Schuco ADS 65			
		Ritningsnummer ST6516	Utgåva	Blad	